

Инструкция по установке вала рулевого промежуточного с демпфером и опорой в сборе

Назначение: Промежуточный вал с демпфером предназначен для повышения комфортности управления автомобилем УАЗ Патриот путем снижения воздействия неровностей дороги на рулевое колесо.

Устройство: Промежуточный вал состоит из двух валов с фланцами, соединённых между собой упругими элементами. Вращается вал в опоре на закрытом шарикоподшипнике, который для устранения зазоров прижимается пружиной с шайбой.

Установка: [Рисунок 1](#)

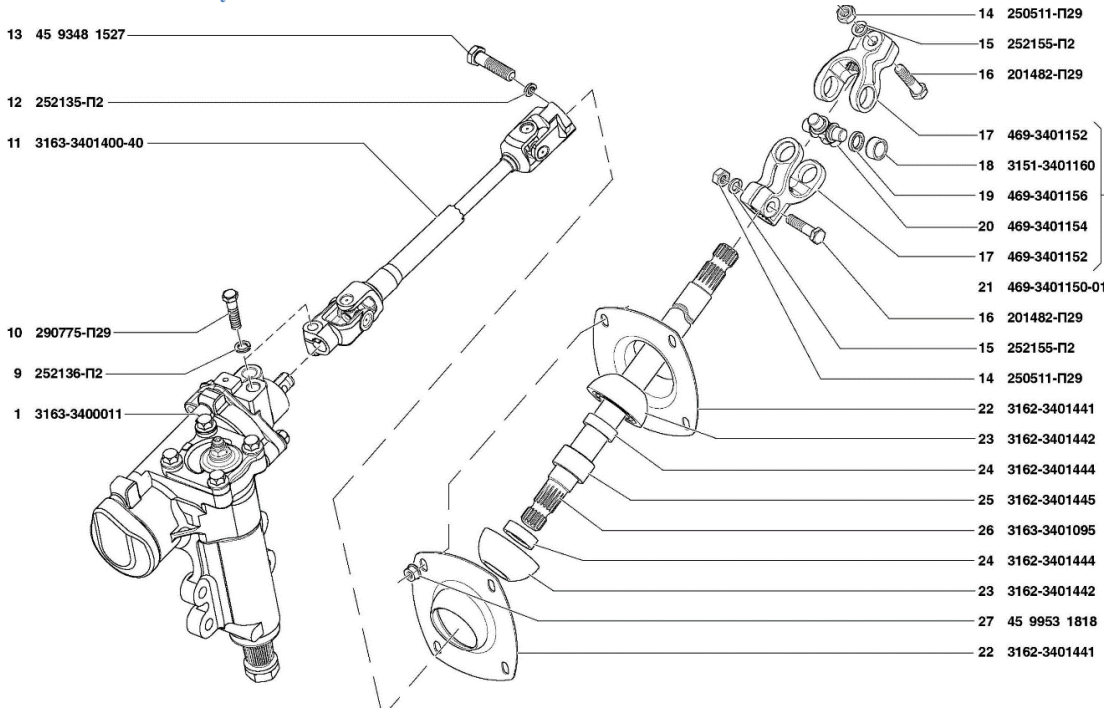

Открутить четыре гайки 27 (рисунок 1), болты 13,16 и вытащить их из отверстий. Извлечь вал промежуточный 26 с корпусом опоры 22. Проверить состояние карданного вала рулевого вала 11 (штицевое соединение не должно заедать, при необходимости промыть и смазать, крестовины не должны иметь люфтов и заеданий). Вставить вал рулевой с демпфером в отверстие моторного щита автомобиля.

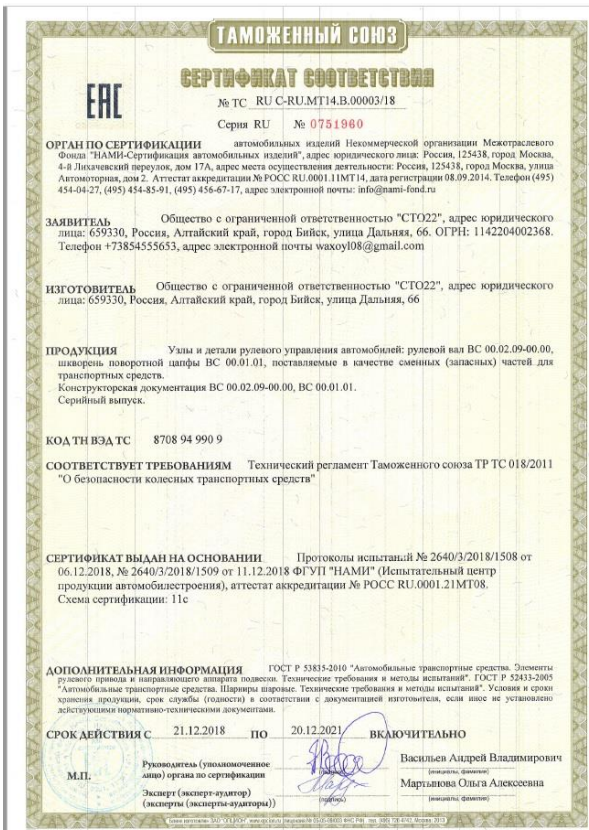

Вставить вал в шлицевое отверстие вилки 17 и зафиксировать болтом 16 с гайкой 14. Закрепить опору вала на шпильках гайками 27. Совместив шлицы на карданном и промежуточном валах зафиксировать их болтом 13. Проверить легкость вращения и положение спицы рулевого колеса. При необходимости скорректировать.

По всем вопросам обращаться:

Сайт: <http://www.sto22.com>,

E-mail: waxoy108@gmail.com

Телефон +7-800-700-2522 (звонок бесплатный)